

F/08



Altersheim Birckenrain, Zürich
Lukas Krayer + Andreas Buschmann Architekten

FLANKENSCHNITT-STUHL F/08



Design
Christoph Schindler, Margarita Salmerón

Entwurfjahr
2013

Eigenschaften
Gewicht ca. 5 kg

Fokus Anwendung
Pflege und Sakral

Zertifizierung
EN 1728:2000

Material
Rahmen, Beine und Rückenlehne aus massivem Eschenholz
Sitzfläche aus eschenfurniertem Buchensperrholz
Oberfläche geölt, PUR-lackiert klar oder farbig gebeizt
Polyethylen-Gleiter

Optionen
Auswechselbare Polsterung in Leder oder Textil
Wählbare Holzart – ab 50 Stück
Wählbare Oberflächenbehandlung

F/08 STAPELBAR + ARMLEHNE + LANGE RÜCKLEHNE

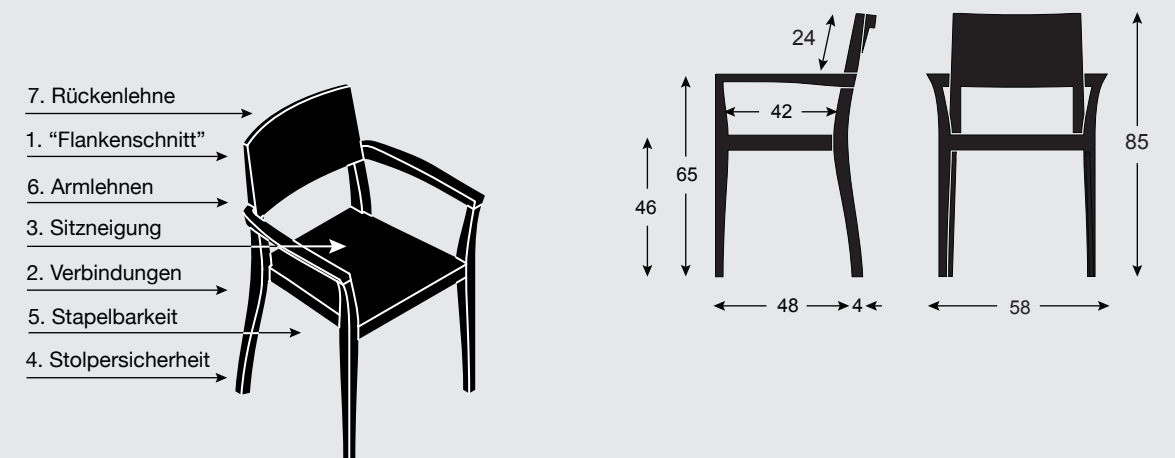

- 1. Flankenschnitt**
Die geschwungenen Hinterbeine werden an der fünfschigen CNC-Fräsmaschine mit der „Flankenschnitt“-Technik hergestellt.
- 2. Verbindungen**
Die besonders beanspruchte Verbindung zwischen Hinterbeinen und Rahmen ist vierfach verbunden: formschlüssig gefügt, mit Holzdübeln gezapft, verleimt und durch Holzschrauben diagonal verschraubt.
- 3. Sitzneigung**
Die horizontale Sitzfläche erleichtert das Aufstehen weil eine leichte Vertiefung gibt Halt.
- 4. Stoppersicherheit**
Da die Hinterbeine nicht über den äussersten Punkt der Rückenlehne hinausragen, ist die Stolpergefahr gering.

- 5. Stapelbarkeit**
Bis zum acht Stühle vertikal und bis zum sechzehn gekippt auf dem Stuhlwagen SA/05.
- 6. Armlehnen**
Die Armlehnen erlauben mit ihrer ebenen Oberseite ein Ablegen der Arme und erleichtern mit der weit nach vorne geführten Fläche zum Abstützen das Aufstehen.
- 7. Rückenlehne**
Die verlängerte Rückenlehne gibt dem Rücken zusätzlichen Halt.

