

F/05



Stockargut, Zürich
Nik Biedermann Architekt

FLANKENSCHNITT-STUHL F/05



Design

Christoph Schindler, Margarita Salmerón

Entwurfjahr

2011

Eigenschaften

Gewicht ca. 5 kg

Haupt-Anwendung

Kultur und Sakral

Zertifizierung

EN 1728:2000

Material

Rahmen, Beine und Rückenlehne aus massivem Eschenholz
Sitzfläche aus eschenfurniertem Buchensperrholz
Oberfläche geölt, PUR-lackiert klar oder farbig gebeizt
Polyethylen-Gleiter

Optionen

Auswechselbare Polsterung in Leder oder Textil
Wählbare Holzart – ab 30 Stück
Wählbare Oberflächenbehandlung

F/05 STAPELBAR + ARMLEHNE

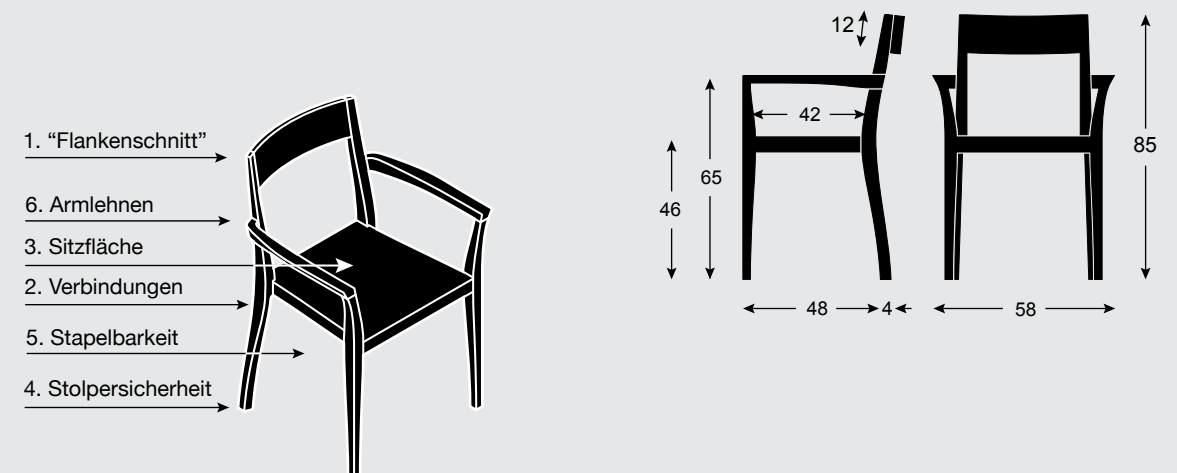

1. Verbindungen

Die besonders beanspruchte Verbindung zwischen Hinterbeinen und Rahmen ist vielfach verbunden: formschlüssig gefügt, mit Holzdübeln gezapft, verleimt und durch Holzschrauben diagonal verschraubt.

2. Stapelbar

Bis zu sieben Stühle können vertikal und bis zu zwölf Stühle gekippt auf dem Stuhlwagen platzsparend gelagert und transportiert werden.

3. Stolpersicherheit

Da die Hinterbeine nicht über den äussersten Punkt der Rückenlehne hinausragen, ist die Stolpergefahr gering.

4. Flankenschnitt

Die geschwungenen Hinterbeine werden an der 5-Achsen CNC-Fräsmaschine mit der „Flankenschnitt“-Technik hergestellt.

5. Armlehnen

Die Armlehnen erlauben mit ihrer ebenen Oberseite ein Ablegen der Arme und erleichtern mit der weit nach vorne geführten Fläche zum Abstützen das Aufstehen.

6. Sitzneigung

Die horizontale Sitzfläche erleichtert das Aufstehen weil eine leichte Vertiefung in der Sitzfläche gibt Halt.

