

# F/05



## FLANKENSCHNITT-STUHL F/05

Designer: Christoph Schindler, Margarita Salmerón  
Entwurfjahr: 2011

### Eigenschaften

Gewicht ca. 5 kg  
Stapelbar bis 7 Stück

### Material

Rahmen, Beine und Rückenlehne aus massivem Eichenholz  
Sitzfläche aus eichenfurniertem Buchensperrholz  
Oberfläche geölt, PUR-lackiert klar oder farbig gebeizt  
Teflingleiter

### Optionen

Auswechselbare Polsterung in Leder oder Textil  
Wählbare Holzart – ab 30 Stück  
Wählbare Oberflächenbehandlung  
Wählbare schallabsorbierende Unterfläche

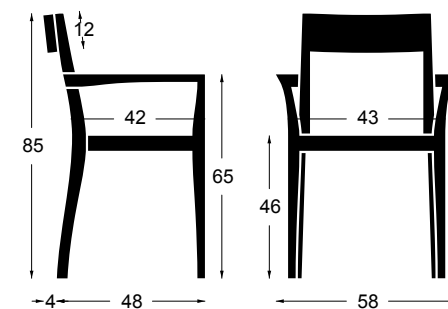

Stockargut, Zürich  
Nik Biedermann Architekt

## FLANKENSCHNITT-STUHL F/05

Handwerk und zeitgenössische Technik vereinen sich bei diesem stapelbaren Holzstuhl mit Armlehnen. Während die verwundenen Hinterbeine mit der Technik des Flankenschnitts hergestellt werden, sind die Verbindungen am Rahmen stabil gezapft und geleimt. Zusätzlich werden die Verbindungen mit Schrauben an der Unterseite des Sitzes noch verstärkt, sodass trotz der filigranen Erscheinung und des geringen Gewichts eine hohe Belastbarkeit des Stuhls gewährleistet wird. Die Armlehnen sind ergonomisch gestaltet als Stütze sowohl beim Sitzen, als auch beim Aufstehen und passen unter die Flankenschnitt-Tische F/03 und F/04. Da die Hinterbeine nicht über den äussersten Punkt der Rückenlehne hinausragen, ist die Stolpergefahr gering.

Der Flankenschnitt-Stuhl F/05 überzeugt mit schlichter Erscheinung und bietet mit der breiten Sitzfläche guten Sitzkomfort.





